

VARIANTES OPTIONS À LA FICHE
D'HOMOLOGATION
OPTION VARIANTS TO THE
HOMOLOGATION FORM

Homologation N°

275/M/09
01/01/VO



COMMISSION INTERNATIONALE
DE KARTING - FIA



Constructeur : COMER S.p.A . _____
Manufacturer:

Adresse : Via F.Petrarca n° 3 42011 Bagnolo in Piano ITALY _____
Address:

Marque : COMER _____ Modèle : MIK-360-L _____
Make: *Model:*

Catégorie : ICA -FA _____ Nombre des pages: 4 _____
Category: *Number of pages:*

La Variante Option est prononcée à compter du : _____
The Option Variant comes into effect on: (à remplir par la CIK-FIA)
(to be filled in by the CIK-FIA)

Description : au moins dans une des deux langues officielles (français-anglais)
in at least one of the two official languages (French/English)

Ajoutons en plus le raccord entre/sorti liquide pour refroidissement dans la partie supérieur du cylindre .

JOINDRE : Dessin ou photo des pièces nouvelles selon Fiche d'Homologation
ATTACH: Drawing or photograph of the new parts on the Homologation Form

Timbre et signature de l'ASN
ASN's stamp and signature:



Glauco

Timbre et signature de la CIK-FIA
CIK-FIA's stamp and signature:



[Signature]

Date : 30-01-2004

Date : 31-01-2004

FICHE D'HOMOLOGATION HOMOLOGATION FORM

275/M/09
01/01/VO



COMMISSION INTERNATIONALE DE KARTING - FIA



MOTEUR / ENGINE ICA - FA

Constructeur	<i>Manufacturer</i>	COMER SPA
Marque	<i>Make</i>	COMER
Modèle	<i>Model</i>	MIK 360 L
Type d'admission	<i>Inlet type</i>	REED VALVE
Durée de l'homologation	<i>Validity of the homologation</i>	9 ans / 9 years
Nombre de pages	<i>Number of pages</i>	3

La présente Fiche d'Homologation reproduit descriptions, illustrations et dimensions du moteur au moment de l'homologation CIK-FIA. Le Constructeur a la possibilité de les modifier seulement dans les limites fixées par le règlement CIK-FIA en vigueur. La hauteur du moteur complet sur les photos doit être de 7cm minimum.

This Homologation Form reproduces descriptions, illustrations and dimensions of the engine at the moment of the CIK homologation. The Manufacturer may modify them, but only within the limits fixed by the CIK-FIA regulations in force. The height of complete engines on all photos must be minimum 7cm.

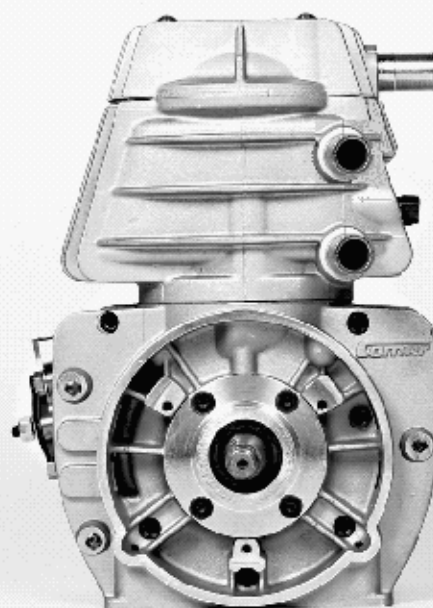

PHOTO DU MOTEUR CÔTÉ PIGNON
PHOTO OF DRIVE SIDE OF ENGINE

PHOTO DU MOTEUR CÔTÉ OPPOSÉ
PHOTO OF OPPOSITE SIDE OF ENGINE

Signature et tampon de l'ASN
Signature and stamp of the ASN

Signature et tampon de la CIK-FIA
Signature and stamp of the CIK-FIA



Glauco



[Signature]





PHOTO DE L'ARRIÈRE DU MOTEUR	<i>PHOTO OF THE BACK OF THE ENGINE</i>	PHOTO DE L'AVANT DU MOTEUR	<i>PHOTO OF THE FRONT OF THE ENGINE</i>
			
PHOTO DU MOTEUR PARTIE SUPÉRIEURE	<i>PHOTO OF THE ENGINE TAKEN FROM ABOVE</i>	PHOTO DU MOTEUR PARTIE INFÉRIEURE	<i>PHOTO OF THE ENGINE TAKEN FROM BELOW</i>
			

PHOTO DU PIED DU CYLINDRE	<i>PHOTO OF THE BASE OF THE CYLINDER</i>	PHOTO DE LA CHAMBRE DE COMBUSTION	<i>PHOTO OF THE COMBUSTION CHAMBER</i>
